

Canon

PowerShot G7X Mark III

מדריך למשתמש מתקדם

תוכן

יסודות המצלמה

צילומים

השמעה

תכונות אלחוטיות

הגדרות פונקציה

אביזרים

נספח

אינדקס

אנגלית

הוראות הפעלה אלו מניחות שאתה משתמש ב-Mark III tohSrewoP משתמש ב-G7X בגירסת קושחה 1.3.0 ואילך.

הערות מקדימות ומשפטים מידע

צילום וסקור כמה צילומי מבחן תחילה כדי לוודא שהתמונות נרשמו בצורה נכונה. שים לב ש-Inc., nonaC החברות הבנות והסונפות שלה והמפיצים שלה אינם אחראים לכל נזק תוצאתי הנובע מכל תקלה של מצלמה או אביזר, לרבות כרטיסי זיכרון, שגורמת לכישלון של הקלטת תמונה או כשל של תמונה. מוקלט בצורה ניתנת לקריאה במכונה.

צילום או הקלטה לא מורשים של המשתמש (וידאו ו/או צילול) של אנשים או חומרים המוגנים בזכויות יוצרים עלולים לפלוש לפרטיותם של אנשים כאלה ו/או עלולים להפר זכויות משפטיות של אחרים, לרבות זכויות יוצרים וזכויות קניין רוחני אחרות. שימו לב שעשויות לחול הגבלות גם כאשר צילום או הקלטה כאלה מיועדים לשימוש אישי בלבד.

אחריות המצלמה תקפה רק באזור הרכישה. במקרה של בעיות במצלמה בחו"ל, חזור לאזור הרכישה לפני פנייה למוקד העזרה של תמיכת לקוחות.

למרות שהמסך מיוצר ברמת דיוק גבוהה במיוחד תנאי ייצור ויותר מ-99.99% מהפיקסלים עומדים במפדטי העיצוב, במקרים נדירים כמה פיקסלים עשויים להיות פגומים או עשויים להופיע כנקודות אדומות או שחורות. זה לא מצביע על נזק למצלמה או משפיע על תמונות מוקלטות.

כאשר משתמשים במצלמה במשך תקופה ממושכת, היא עלולה להפוך נעים. זה לא מעיד על נזק.

מבוא

זכדי לקפוץ לתחילת פרק, לחץ על כותרת הפרק לאורך
בצד ימין של העמוד העליון.

זלניווט בסיסי בעמוד, לחץ על הסמלים בתחתית כל עמוד.



עבור לדף העליון

חזור לעמוד הקודם

חזור עמוד אחורה

קדימה עמוד

זההוראות במדריך זה חלות על המצלמה תחת הגדרות ברירת המחדל.

AUTO

זההוראות ייעוץ נעשה שימוש בהוראות הצילום. חלק

מהתכונות זמינות גם במצבים אחרים.



זמידע חשוב, או עצות לשימוש מומחים

זמוסכמות טקסט

זבמדריך זה, סמלים משמשים לייצג את לחצני המצלמה והחוגים המתאימים עליהם הם
מופיעים או שהם דומים.

זבקורות המצלמה הבאות מיוצגות על ידי סמלים.

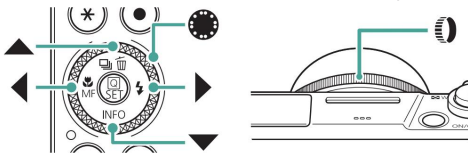

זסמלים וטקסט על המסך מסומנים בסוגריים.

זהמספרים בחלק מהאיוורים והאיוורים תואמים למספרים ב-

צעדים.

זxx = זדפים עם מידע קשור (בדוגמה זו, "xx" מייצג מספר עמוד)

זמטעמי נוחות, כל כרטיסי הזיכרון הנתמכים מכונים פשוט "כרטיס זיכרון".



3



תוכן

2	הערות ראשוניות ומידע משפטי
3	מבוא
3	מוסכמות טקסט
13	פעולות מצלמה נפוצות
16	בטיחות
19	יסודות המצלמה
20	מתכונן
02	הרצועה
12	טעינת ערכת הסוללות
22	זיכרון
32	וכרטיס הזיכרון
52	השפה
28	המצלמה
29	המצלמה
92	ירי
13	צפייה
32	שמות חלקים
23	חזית
33	חזור
34	כוונון זווית המסך
43	מטה
43	מעלה
35	מחווין
36	צילום
37	המצלמה
73	מהירה
39	מסך תפריט
41	תכונות זמינות במסך הבקרה המהירה



42	הגדרות תפריט
44	מסך מצב צילום
45	הצילום מסך
46	צילום
47	השמעה
48	מגע
84	נושאים
49	מהירה
05	מסך תפריט
25	צפייה
54	המסך
55	צילומים
	הגדרות שנקבעו במצלמה (מצב אוטומטי/מצב אוטומטי
56	היברידי)
95	תמונה
60	אפקטים מיושמים (Creative Assist) צילום בפנים מצב
26	אוטומטי היברידי
63	ספציפיות (מצב סצנה מיוחד)
76	אופטימליות (מצב דיוקן עצמי)
68	פנורמה (מצב
07	תנועה)
17	באנשים נגד שמי כוכבים (מצב דיוקן כוכבים)
47	תחת שמי כוכבים (מצב נוף לילה של כוכב)
67	שבילי כוכבים נופלים (מצב שבילי כוכבים)
	הקלטת סרטים של תנועת כוכבים (מצב סרט-זמן-espal של
87	כוכבים)
82	תמונה (מצב מסננים יצירתיים)
78	מיניאטוריים (אפקט מיניאטורי)
88	הקלטת מגוון סרטים (מצב סרט)

בלוגים (מצב הקלטת בלוג וידאו).....	98
סרטים במהירויות תריס ובערכי צמצם ספציפיים (חשיפה ידנית לסרט).....	09
91.....HDR צילום	
בתוכנית AE(מצב 92.....	
תריס ספציפיות (מצב טלוויזיה)	93
ספציפיים (מצב 94.....	
צמצם ספציפיים (M מצב).....	
79.....	
95.....	
התקרבות לנושאים (זום דיגיטלי)	98
חשיפה של תמונה (נעילת 99.....	
(מאקרו)	100
ידי'	101
103.....	
104.....	
105.....	
106.....	
106.....	
108.....	
109.....	
110.....	
111.....	
111.....	
113.....	
114.....	
115.....	
115.....	
116.....	

צילום רציף.....	711 שימוש בטיימר
העצמי	811 צילום במצב
119	RAW Burst הוספת חותמת
תאריך	121 התאמת
בהירות התמונה (פיצוי חשיפה).....	122 סוגר חשיפה אוטומטי (צילום
123	AEB) שינוי מהירות ISO-העבור תמונות
סטילס	125 שינוי טווח מהירות
125	ISO-הכוונן טווח ISO.....
אוטומטי	621 הגדרת מהירות
התריס המינימלית עבור ISO אוטומטי	621 שינוי
מהירות ISO-העבור סרטים.....	128 שינוי טווח
מהירות	128 ISO-הכוונן ISO-ההמרב
A הגדרת	129 utto.....
תיקון אוטומטי של בהירות וניגודיות (אופטימיזצית תאורה	
אוטומטית)	130 צילום נושאים
בהירים (עדיפות גוון הדגשה).....	131 התאמת מסנן ND
הגדרות	132 שינוי שיטת
המדידה	133 הגדרת טיימר
המדידה	134 התאמה קלה של
חשיפה (הגדרות זברה).....	135 הגדרת הדמיית
חשיפה	137 לכידת צבעים טבעיים
138(איזון לבן)
איזון לבן מותאם אישית	041.....
142 התאמה אישית של צבעים (סגנון תמונה)
144 התאמה אישית סגנונות תמונה
שמירת סגנונות תמונה מותאמים אישית
147 הפחתת רעש בצילום גבוה 148 ISO-ב
שימוש בהפחתת רעש מרובה שוטים	841..
צילום באמצעות נגיעה במסך (צמצם מגע).....	150 צילום באמצעות
151 תריס אלקטרוני

צילום עם Servo AF.....	152
שיטת AF-ההזזת נקודת 154.....	153
AF-השינוי הגדרת	
המיקוד.....	155
קביעת תצורה של	
אלומת הסיוע AF-הצילום רציף עם	156
שינוי מרחק הפוקוס (סוגר מיקוד).....	
157 כוונון עדין של הפוקוס ..	
160 שינוי הגדרות מצב IS	161
רעידות מצלמה חמורות.....	261
שימוש ברמת	
אוטומטית	163
שימוש בממיר טלפון דיגיטלי	164
שינוי גודל הקלטת סרט.....	165
סרטים להשמעה בהילוך איטי (קצב פריימים	
גבוה).....	661
הגדרת הגדרות	
הקלטת קול... ..	167
כוונון עוצמת	
ההקלטה	761
רוח	861
מנחת.....	861
הגדרת Movie Servo AF	169
שימוש בתריס איטי אוטומטי	
170 אפקט דגם מיניאטורי בסרטים (סרט אפקט מיניאטורי)	171
הקלטת צילומי וידאו.....	173
הקלטת	
סרטי זמן-espal	175
הקלטה סרטים של	
עצמך	177
שימוש בטיימר עצמי של	
הסרט	871
קביעת תצורה של	
תצוגת מידע עבור פלט HDMI.....	179
הגדרת סוג של סרט	
תקציר	180
השמעה	181
צפייה	182

הגדלת תמונות	184
בסרטי Digest מציאת תמונות	185
באינדקס	186
סרטים	187
הסרת ההתחלה/הסוף של סרטים	781
פריימים של סרטי 4K	981
סרטי Digest	190
תמונות סטילס מתמונות RAW Burst	192
תמונות על	194
תמונות מרובות	591
תמונות מסתובבות	197
שינוי מידע על סיבוב סרט	198
תמונות	199
מחיקת תמונות מרובות בבת אחת	002
הוספת תמונות להזמנת הדפסה (DPOF)	202
הדפסת תמונות שנוספו להזמנת ההדפסה (DPOF)	203
הוספת תמונות לספר תמונות	204
החלת אפקטי סינון על תמונות (מסננים יצירתיים)	205
תמונות RAW החלת האפקטים	206
האהובים עליך (Creative Assist)	208
מחיקת עיבוד RAW	209
עין-שילוב של צילומי	210
וידאו	112
חיתוך	213
גודל תמונות	215
תמונות	216
הצגת מצגות	217
מציאת תמונות התואמות לתנאים שצוינו	218
בטבעת הבקרה כדי למצוא תמונות	219
אישית של תצוגת מידע השמעה	220

221	התחלת השמעה מהתמונה האחרונה שהוצגה
222	תכונות אלחוטיות
223	תכונות אלחוטיות זמינות
225	שמירת תמונות מצלמה בטלפון חכם
229	לסמארטפונים באמצעות Fi-iW עם ה-iW לחצן
132	בתמונה
232	עם טלפונים חכמים
232	לסמארטפון באופן אוטומטי תוך כדי צילום
232	הצגת תמונה חיה בטלפון
232	החכם
332	שליטה במצלמה מסמארטפון
332	תמונות תוך כדי צילום
235	באמצעות Fi-iW
732	באמצעות נקודת גישה
239	אוטומטי העלאת תמונות לשירותי
243	אינטרנט
243	image.canon
246	העלאת תמונות
247	זרימת תמונות
942	סטרימינג בשידור חי
253	חיבור מחדש באמצעות Fi-iW
254	סיום חיבורי Fi-iW
255	מידע של התקנים שהוצמדו באמצעות Bluetooth
256	מחיקה של הגדרות חיבור
257	הגדרות פונקציה
258	של תיקיות
259	קבצים
260	אוטומטי של תמונות אנכיות
261	לסרטים
262	זיכרון

הגדרת תצוגת מסך הפעלה.....	264
שימוש במצב	264
חיסכון.....	265
התאמת תכונות	265
חיסכון בחשמל.....	266
התאמת בהירות	266
המסך.....	267
החלפת צבע מידע	267
המסך.....	268
התאמת התאריך, השעה ואזור	268
הזמן.....	269
שינוי	269
השפה.....	270
תזמון נסירת	270
עדשה.....	271
הגדרת מערכת	271
הווידיאו.....	272
כוונון לוח מסך	272
המגע.....	273
התאמת	273
צפופים.....	274
כוונון	274
עוצמת הקול.....	275
עוצמת הקול	275
הגדרת רזולוציית יציאת	RAW
HDMI-ההשמעת	RAW
276	276
בטלוויזיית	277
HDR.....	277
התאמה אישית של	277
תצוגת מידע צילום.....	278
הגדרת תצוגה	278
הפוכה.....	280
תצוגה מדדית /	280
לא מדדית.....	281
קביעת תצורה של	281
מדריך התכונות.....	282
קביעת תצורה של	282
פונקציות מותאמות אישית.....	283
התאמה	283
אישיות של לחצנים.....	482
482	482
מצבי צילום מותאמים אישית (מצב	286
C).....	286
שחזור הגדרות ברירת המחדל של המצלמה..	288
288	288
הגדרת מידע זכויות יוצרים להקלטה בתמונות ..	289
289	289
מדריכים/תוכנה מקוד	290
290	290
הסמכה.....	291
שמירת פריטי צילום	291
הנפוצים (התפריט שלי)	292
שינוי שם ללשוניות התפריט	292
שלי.....	392
מחיקת כרטיסיית	392
התפריט שלי.....	392
מחיקה כל	392
כרטיסיות התפריט שלי	392
392	392

492.....	מחיקת כל הפריטים שנוספו.....
492.....	התאמה אישית של תצוגת התפריט שלי
295	אביזרים
296 ספקי	אביזרים אופציונליים
692.....	כוח.....
692.....	פלאש... ..
792.....	אחרים.....
792.....	מדפסות
298	שימוש באביזרים אופציונליים
892.....	השמעה בטלוויזיה.....
003.....	במתאם מתח USB לטעינה/להפעיל את המצלמה.....
203.....	מרחוק
303.....	במיקרופון חיצוני
304.....	במחשב.....
305	תמונות
307.....	נספח.....
308.....	זהירות.....
309	בעיות
314	מידע על המסך
314	בעת צילום
613.....	במהלך השמעה
318	אמצעי זהירות עבור תכונות אלחוטיות.....
913.....	אמצעי זהירות
320	תוכנת צד שלישי
323.....	מידע אישי ואמצעי אבטחה.....
324	ורישוי
326	כתב ויתור
327	אינדקס

פעולות מצלמה נפוצות

לירות

השתמש בהגדרות שנקבעו במצלמה (מצב אוטומטי, מצב אוטומטי היברידי)
- =29, =62

צלם את עצמך בהגדרות אופטימליות (דיוקן עצמי)
- =67

צלם פנורמה (צילום פנורמי) =68 -

יורה טוב באנשים



פורטרטים (=63)

התאמת סצנות ספציפיות



לילה כפי יד
סצנה (=63)



זיקוקים
(=63)



תאורה אחורית HDR
שליטה
(=63)



אוכל
(=63)

החלת אפקטים מיוחדים



עור חלק
(=63)



אוסף תמונות
זיקוקים (=82)



13





פוקוס רך
(=82)



מקטעים וצמח (=82) (=82)



אפקט מצלמת
צעצוע (=82)



אפקט מיניאטורי (=87, =171)

התמקד בפנים

- =29, =63, =153

- =110 זללא שימוש במבוק (פלאש כבוי)

- =118 זכלול את עצמך בצילום (טיימר עצמי)

- =121 זהוסף חותמת תאריך

- =62 זקטעי סרטים ותמונות יחד

העבירו תחושת מהירות עם רקע מטושטש

- =70

=78 זצלם שמים זרועי כוכבים

- =71, =74, =76,



נוף

- =31, =181 זהצג תמונות

השמעה אוטומטית (מצגת שקופיות)

- =217

- =298 זבטלוויזיה



14



זדפדוף בתמונות במהירות 186 = -

זמחק תמונות 199 = -



הקלט/צפה בסרטים

זהקלט סרטים

ז=29, =88

זצפייה בסרטים

ז=31



זהדפס תמונות

ז=305



להציל

זשמירת תמונות במחשב 304 =

-



זהשתמש בתכונות Wi-Fi

זשלח תמונות לסמארטפון 232 =

ז=225,

זהדפס תמונות 235 = -

זשתף תמונות באינטרנט

ז=243 ז-זרם תמונות

ז=247

זשלח תמונות למחשב 239 = -



הוראות בטיחות

הקפידו לקרוא הוראות אלה על מנת להפעיל את המוצר בבטחה.
עקוב אחר הוראות אלה כדי למנוע פציעה או נזק למפעיל המוצר או

אחרים.



אזהרה מציינת את הסיכון לפציעה חמורה או מוות.

הרחק את המוצר מהישג ידם של ילדים צעירים.
רצועה שנכרכה סביב צווארו של אדם עלולה לגרום לחנק.

השתמש רק במקורות חשמל המצוינים במדריך הוראות זה לשימוש עם המוצר.

זאין לפרק או לשנות את המוצר.

זאל תחשוף את המוצר לזעזועים חזקים או לרטט.

זאל תיגע בחלקים פנימיים חשופים.

זהפסק להשתמש במוצר בכל מקרה של נסיבות חריגות כגון נוכחות
של עשן או ריח מוזר.

זאל תשתמש בממסים אורגניים כגון אלכוהול, בניזין או מדלל צבע לניקוי
מוצר.

זאל תירטב את המוצר. אל תכניס חפצים זרים או נוזלים למוצר.

זאל תשתמש במוצר במקום בו עשויים להיות גזים דליקים.
הדבר עלול לגרום להתחשמלות, פיצוץ או שריפה.

זשים לב להוראות הבאות בעת שימוש בסוללות זמינות מסחרית או בחבילות סוללות שסופקו.

השתמש בסוללות/מארזי סוללות רק עם המוצר שצוין.

זאין לחמם סוללות/מארזי סוללות או לחשוף אותן לאש.

זאין להטעין סוללות/מארזי סוללות באמצעות מטענים לא מורשים.

זאין לחשוף את המסופים ללכלוך או לתת להם לבוא במגע עם פינים מתכתיים

או חפצי מתכת אחרים.

זאין להשתמש בסוללות/מארזי סוללות דולפים.

זבעת השלכת סוללות/מארזי סוללות, יש לבודד את המסופים עם סרט או
אמצעים אחרים.

הדבר עלול לגרום להתחשמלות, פיצוץ או שריפה.

זאם סוללה/מארז סוללה דולפת והחומר נוגע בעור או בבגדים, שטוף היטב את האזור החשוף במים
זורמים. במקרה של מגע עין, יש לשטוף ביסודיות בכמויות גדולות של מים זורמים נקיים ולפנות לעזרה
רפואית מיידי.



זשים לב להוראות הבאות בעת שימוש במטען סוללות או במתאם AC.
 -הסר מדי פעם כל הצטברות אבק מתקע החשמל ושקע החשמל באמצעות מטלית יבשה.

-אין לחבר או לנתק את המוצר עם ידיים רטובות.
 -אל תשתמש במוצר אם תקע החשמל אינו מוכנס במלואו לשקע החשמל.
 -אין לחשוף את תקע החשמל ואת ההדקים ללכלוך או לתת להם לבוא במגע עם פנים מתכתיים או חפצי מתכת אחרים.
 -אל תיגע במטען הסוללה או במתאם AC-ההמחובר לשקע חשמל במהלך סופות ברקים.

-אל תניח חפצים כבדים על כבל החשמל. אין להזיק, לשבור או לשנות את כבל החשמל.
 -אין לעטוף את המוצר בבד או בחומרים אחרים בעת השימוש או זמן קצר לאחר השימוש כאשר המוצר עדיין חם בטמפרטורה.
 -אל תשאיר את המוצר מחובר למקור חשמל לפרקי זמן ארוכים.
 -הדבר עלול לגרום להתחשמלות, פיצוץ או שריפה.
 זאל תאפשר למוצר לשמור על מגע עם אותו אזור עור לפרקי זמן ממושכים במהלך השימוש.

הדבר עלול לגרום לכוויות מגע בטמפרטורה נמוכה, כולל אדמומיות בעור ושלפוחיות, גם אם המוצר אינו מרגיש חם. השימוש בחצובה או בצידוד דומה מומלץ בשימוש במוצר במקומות חמים ולאנשים עם בעיות בזרימת הדם או עור פחות רגיש.

זעקוב אחר כל האינדיקציות כדי לכבות את המוצר במקומות שבהם השימוש בו אסור.
 אי-פעולה זו עלולה לגרום לתקלה בצידוד אחר עקב השפעת גלים אלקטרומגנטיים ואף לגרום לתאונות.



זהירות מציין את הסיכון לפגיעה.

זאל תירה את הפלאש ליד העיניים.
 זה עלול לפגוע בעיניים.

זרצועה מיועדת לשימוש על הגוף בלבד. תליית הרצועה עם כל מוצר מחובר על וו או חפץ אחר עלול לגרום נזק למוצר. כמו כן, אין לנער את המוצר או לחשוף את המוצר למכות חזקות.

זאל תפעיל לחץ חזק על העדשה ואל תאפשר לחפץ לפגוע בה.
 הדבר עלול לגרום לפגיעה או נזק למוצר.

זפלאש פולט טמפרטורות גבוהות בעת ירי. שמור על אצבעות, כל חלק אחר בגוף שלך, וחפצים הרחק מיחידת הפלאש בזמן צילום תמונות.
 הדבר עלול לגרום לכוויות או תקלה בפלאש.

זאל תשאיר את המוצר במקומות החשופים לטמפרטורות גבוהות או נמוכות במיוחד.
 המוצר עלול להיות חם/קר במיוחד ולגרום לכוויות או פגיעה במגע.

זאם כל תגובה או גירוי עור חריגים מתרחשים במהלך או בעקבות השימוש בזה המוצר, הימנע משימוש נוסף וקבל ייעוץ/טיפול רפואי.



זהירות מציין אפשרות של נזק לרכוש.

אל תכוון את המצלמה למקורות אור עזים, כגון שמש ביום בהיר או יום בהיר מקור אור מלאכותי אינטנסיבי.

פעולה זו עלולה לגרום נזק לחיישן התמונה או לרכיבים פנימיים אחרים.

זבעת שימוש במצלמה על חוף חולי או במקום סוער, היזהר שלא לאפשר לאבק או חול להיכנס למצלמה.

זנגב כל אבק, לכלוך או חומר זר אחר על הפלאש עם מקלון צמר גפן או בד.

החום הנפלט מהפלאש עלול לגרום לעשן של חומרים זרים או לתקלה במוצר.

זהסר ואחסן את ערכת הסוללות/סוללות כאשר אינך משתמש במוצר. כל דליפת סוללה שמתרחשת עלולה לגרום לנזק למוצר.

זלפני שתשליך את ערכת הסוללות/סוללות, כסה את המסופים בסרט או אחר מבודדים.

מגע עם חומרי מתכת אחרים עלולה להוביל לשריפה או לפיצוצים.

זנתק כל מטען סוללות המשמש עם המוצר כאשר אינו בשימוש. אין לכסות עם מטלית או חפצים אחרים בעת השימוש.

השארית היחידה מחוברת לחשמל לתקופה ארוכה עלולה לגרום לה להתחמם יתר על המידה ולעוות, וכתוצאה מכך לשריפה.

זאל תשאיר חבילות סוללות ייעודיות ליד חיות מחמד.

חיות מחמד הנושכות את ערכת הסוללות עלולות לגרום לדליפה, התחממות יתר או פיצוץ, וכתוצאה מכך נזק למוצר או לשריפה.

זאם המוצר שלך משתמש במספר סוללות, אל תשתמש בסוללות בעלות רמות טעינה שונות יחד, ואל תשתמש בסוללות ישנות וחדשות יחד. אל תכניס את הסוללות כשהחבירים + או הפוכים.

הדבר עלול לגרום לתקלה במוצר.

זכאשר מתבצעת קריאה/כתיבה של כרטיסים, אל תכבה את המצלמה, פתח את

כיסוי כרטיס זיכרון/סוללה, או לנער או להכות במצלמה.

פעולה זו עלולה להשחית תמונות או לגרום נזק למצלמה או לכרטיס הזיכרון.

זאל תכניס את כרטיס הזיכרון בכוח אל תוך המצלמה כשהוא פונה לכיוון הלא נכון. זה עלול לגרום נזק למצלמה.

יסודות המצלמה

מידע והנחיות בסיסיות, מההכנות הראשוניות ועד הצילום והשמעה.

חיבור הרצועה

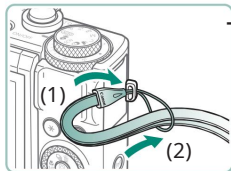

1 חבר את הרצועה הכלולה ל-
תושבת רצועה.

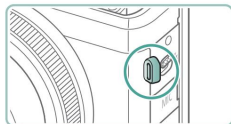

ניתן לחבר את הרצועה גם לצד השמאלי של
המצלמה.

2 טעינת הסוללות

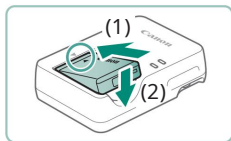

1 הכנס את ערכת הסוללות
למטען.

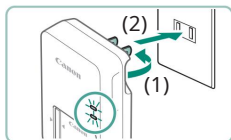

2 טען את ערכת הסוללות.
צבעי מנורה
טעינה: כתום
טעון מלא: ירוק

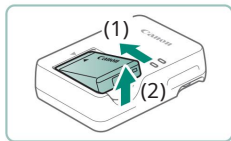
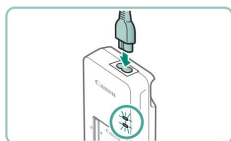

3 הסר את ערכת הסוללות.



זכדי להגן על ערכת הסוללות ולשמור אותה במצב אופטימלי, אל תטען
זה ברציפות במשך יותר מ-42 שעות.

זניתן להשתמש במטען באזורים עם מתח AC של 240 - 100 וולט (50/60 הרץ).
עבור שקעי חשמל בפורמט אחר, השתמש במתאם זמין מסחרי עבור התקע. לעולם אל
תשתמש בשנאי חשמלי המיועד לנסיעה, דבר שעלול לגרום נזק למארז הסוללות.

זערכות סוללות טעונות מאבדות בהדרגה את הטעינה שלהן, גם כאשר אינן בשימוש. טען
את ערכת הסוללות ביום השימוש (או מיד לפני).

זכרון כרטיסי זיכרון

השתמש בכרטיסי הזיכרון הבאים (נמכרים בנפרד), בכל קיבולת.

זכרטיסי זיכרון SD*1

זכרטיסי זיכרון SDHC*1 *2

זכרטיסי זיכרון SDXC*1 *2



*1 כרטיסים תואמים לתקני SD. עם זאת, לא כל כרטיסי הזיכרון אומתו לעבוד עם המצלמה.

*2 כרטיסי זיכרון UHS-I נתמכים גם כן.

■ הזכנסה/הסרה של ערכת הסוללות ו- כרטיס זיכרון



1 פתח את המכסה.

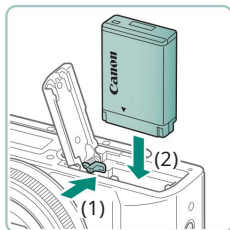

2 הכנס את ערכת הסוללות.

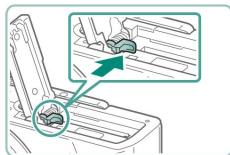

כדי להסיר:

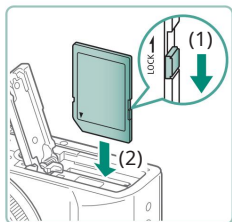

3 הכנס את כרטיס הזיכרון.

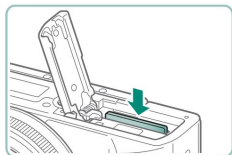

כדי להסיר:

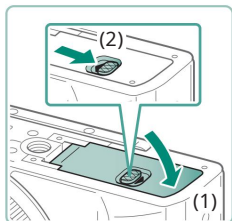

4 סגור את המכסה.



אם אתה מכניס את ערכת הסוללות בכיוון הלא נכון, לא ניתן לנעול אותה במצב הנכון. ודא תמיד כי ערכת הסוללות פונה לכיוון הנכון ונגעלת כאשר היא מוכנסת.

לפני השימוש בכרטיס זיכרון חדש או בכרטיס שפורמט במכשיר אחר, עליך לפרמט את הכרטיס במצלמה זו.

לא ניתן להקליט בכרטיסי זיכרון עם מתג הגנת כתיבה כשהמתג במצב נעול. החלק את המתג כדי לפתוח אותו.

אם [Change the Battery] מוצג, החלף את ערכת הסוללות לאחר שהמצלמה נכבית. אוטומטית.

ז הגדרת התאריך, השעה, אזור הזמן ו שפה

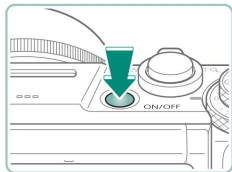

1 הפעל את המצלמה.

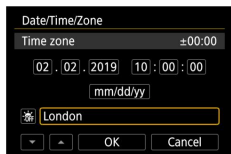

2 הגדר את אזור הזמן.

לחצני / זאו חיוג לבחירת שעה
 כפתור אזור

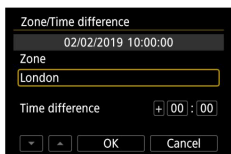

כפתור

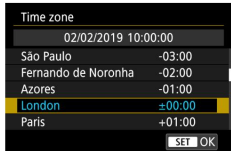

לחצני / זאו חיוג לבחירת שעה
 אזור / לחצני / לחצני
 חייג כדי לבחור בלחצני [אישור]

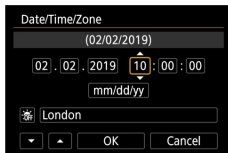

3 הגדר את התאריך והשעה.

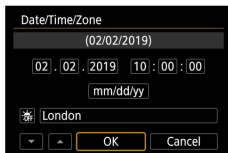

בחר [אישור]

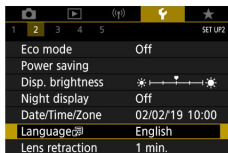

4 הגדר את שפת התצוגה.

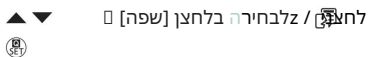



ז הגדר נכון את התאריך, השעה והאזור הנוכחיים אם ה-[תאריך/שעה/אזור]
 המסך מוצג כאשר אתה מפעיל את המצלמה. מידע שאתה מציין בדרך זו נרשם
 במאפייני התמונה בעת הצילום, והוא משמש כאשר אתה מנהל תמונות לפי תאריך
 צילום או הדפסת תמונות המציגות את התאריך.

[עד] ב-[תאריך/שעה/אזור] זכדי להגדיר את שעון הקיץ (שעה קדימה), הגדר את מסך
 [זמן/אזור].

ז אם הגדרות התאריך/שעה/אזור נוקו, הגדר אותן שוב כהלכה.
 ז יש להגדיר את התאריך/שעה/אזור כדי לאפשר בקרת טמפרטורה רגילה של המצלמה.
 לאחר הגדרת התאריך/שעה/אזור, ניתן להציג אזהרות טמפרטורה בצורה נכונה.



מחזיק את המצלמה



זנהנח את הרצועה סביב פרק כף היד שלך.
זבעת הצילום, שמור את הידיים שלך קרוב לגופך
והחזק את המצלמה היטב כדי למנוע ממנה לזוז.
אם הרמת את הפלאש, אל תניח עליו את האצבעות.

מנסה את המצלמה

נסה את המצלמה על ידי הפעלתה, צילום כמה תמונות סטילס או סרטים ולאחר מכן צפייה בהם.

זירי

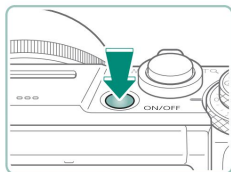

1 הפעל את המצלמה.

זכדי לכבות את המצלמה, לחץ על ההפעלה
כפתור שוב.



מצב. AUTO 2 הכנס

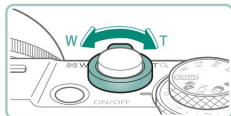

3 התקרב או התרחק לפי הצורך.

זהז את ידית הזום בזמן שאתה צופה ב
מסך.

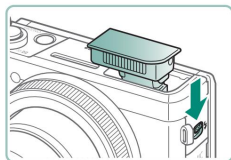

בעת שימוש במבזק:

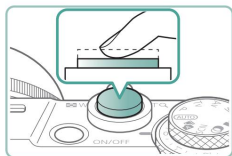

4 פוקוס (לחץ חצי).



המצלמה מצפצפת לאחר המיקוד. זנקודת AF מוצגת מסביב למיקומים בפוקוס.

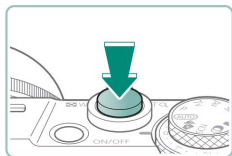

5 צלם (לחץ עד הסוף).



בעת הקלטת סרטים: [REC] ממוצג במהלך ההקלטה. ככדי לעצור את הקלטת הסרט, לחץ על הסרט שוב כפתור הצילום.

צפייה

לקצו. 1 לחץ על

2 בחר תמונות.

[צרטים מסומנים עם].

מנגן סרטים:

כפתור (פעמים)

לחץ על הלחצנים / כדי לכוון את
כרך.

שמות חלקים

זקדמי

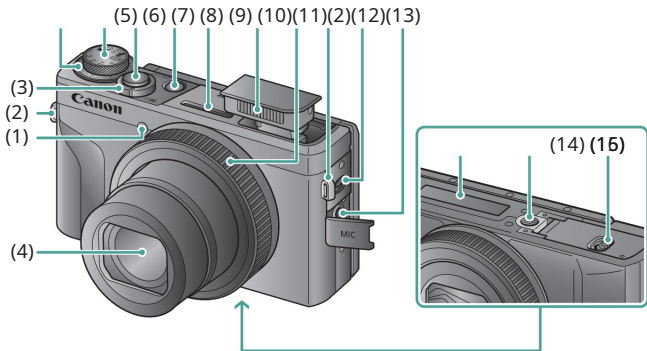

(1) ידית זום

זווית רחבה) / (טלפוטו) / צילומים: **W**
T

הצילום: **☐**

(2) תושבת רצועה

(3) מנורה

(4) עדשה

(5) חוגת פיצוי חשיפה

● הקצאת מיקום חיוג/צלצול:

(6) חוגת מצבים

(7) כפתור תריס

(8) לחצן הפעלה

(9) מיקרופון (סטריאו)

(10) פלאש

(11) (להדגיל) טבעת בקרה (טבעת)

(12) ידית (פלאש למעלה).

(13) מסוף IN מיקרופון חיצוני

(14) מספר סידורי



(15) שקע חצובה

(16) כיסויי כרטיס זיכרון/סוללה

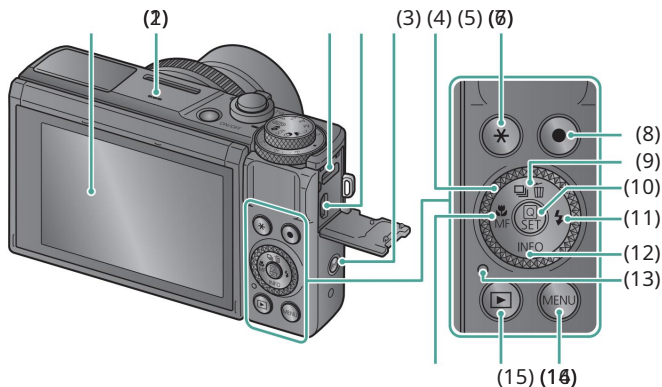
■ חזרה



- (1) מסך
נפתח כלפי מעלה בערך 180°
ולמטה בערך 45°
- (2) דובר
- (3) מסוף דיגיטלי
- (4) מסוף HDMI
- (5) תור (Wi-Fi) (i)
- (6) (תזונה) בקרה
- (7) * (תור) נעילת AE
- (8) לחצן צילום סרט
ניתן להקליט סרטים גם במצבים שאינם מצב
סרט.

- (9)  (מצב נהיגה) / (מסוקת) תמונה
בודדת) / לחצן למעלה
- (10)  (שליטה מהירה).
מציג את מסך הבקרה המהירה.
משמש גם לאישור הבחירה
הגדרות.
-   (11) (לחצן ימני)
INFO  (12) (לחצן למטה)
- (13) מחוון
- MENU (14)
- משמש להצגת מסכי תפריטים.
-  (15) (השמעה).
-  MF (מאקרו) / (16) (קוד ידני) /
כפתור שמא

התאמת זווית המסך

הטיית המסך כלפי מטה

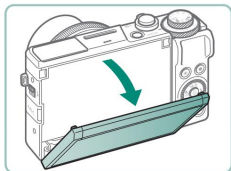

מְשׁוֹךְ אֶת הַחֲלֵק הָעֲלִיוֹן שֶׁל הַמַּסָּךְ כְּלִפֵּי מִטָּה
כְּלִפִּי.
זְהֵמַסָּךְ נִפְתַּח ל־54°.

הטיית המסך כלפי מעלה

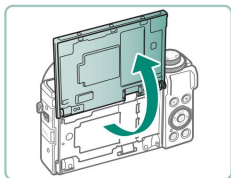

זְהֵמַסָּךְ מִתְרוֹמֵם כְּלִפֵּי מַעְלָה וְנִפְתַּח ל
בְּעֶרְךָ 180 מעלות.
זְהֵצֵג תְּמוֹנַת מֵרָאָה שֶׁל עֵצְמָךְ כְּאִשֶּׁר
צִילוֹם כְּשֶׁהַמַּסָּךְ מְסוּבָב לְכִיווֹן הַקֶּדְמִי.
זְבִסְיוֹם, הַחֲזֹר אֶת הַמַּסָּךְ לְמַצֵּב
מִיָּקוּם מְקוּרִי.



זְכָאִשֶׁר הַמַּצְלָמָה אֵינָה בִּשְׂמִיּוֹשׁ, שְׁמֹר אֶת הַמַּסָּךְ סָגוּר.
זְאֵל תִּפְתַּח אֶת הַמַּסָּךְ בְּכּוּחַ יוֹתֵר, דַּבֵּר שְׁעִלּוֹל לְגֵרוֹם נֹזֵק לְמַצְלָמָה.

תצוגת מחוון

תצוגת המחווים משתנה בהתאם למצב המצלמה.

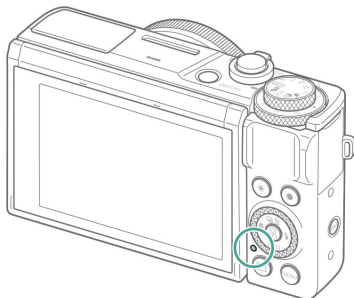

	מצב מחוון צבע	מצב המצלמה
ירוק	על	הקלטת תמונות סטילס לכרטיס הזיכרון, או קריאת תמונות סטילס מהכרטיס
	מצמוץ איטי	התצוגה כבוייה
	עפעוף	הקלטת סרטים לכרטיס הזיכרון, או קריאת סרטים מהכרטיס שידור באמצעות Fi-iW
	על	טעינה באמצעות USB
	תפוז עפעוף	שגיאת טעינת USB

הגדרת מצב צילום

השתמש בחוגת המצבים כדי לגשת לכל מצב צילום.

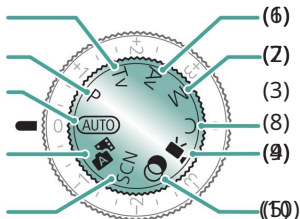

Tv (1) מצב טלוויזיה

הגדר את מהירות התריס לפני הצילום. (=93) הגדר עם ה

טבעת. המצלמה מתאימה אוטומטית את ערך הצמצם כך שיתאים למהירות התריס שלך.

(2) מצב P מהירות התריס ואת הצמצם מותאמים אוטומטית כדי להתאים לבהירות הנושא. הגדר מגוון הגדרות באופן חופשי לפני הצילום. (=92)

(3) מצב AUTO אוטומטי לחלוטין, עם הגדרות שנקבעו במצלמה. (=56)

(4) מצב SCN אוטומטי היברידי הקלט אוטומטית קליפ של הסצנה לפני כל צילום. (=62)

(5) מצב SCN מיוחדת צילום עם הגדרות עבור סצנות ספציפיות. (=63)

Av (6) מצב אב

הגדר את ערך הצמצם לפני הצילום. (=94) הגדר עם ה

טבעת. המצלמה אוטומטית מתאים את מהירות התריס כך שתתאים לערך הצמצם שלך.

(7) מצב M הגדר את מהירות הצמצם ואת ערך הצמצם לפני הצילום כדי להשיג את החשיפה הרצויה. (=95) סובב את החוגה כדי להגדיר את מהירות התריס, וסובב את הטבעת כדי לקבוע את ערך הצמצם.

(8) מצב C שמור את מצבי הצמצם הנפוצים ואת הגדרות התפקוד המוגדרות שלך לשימוש חוזר. (=286)

(9) מצב סרט הקלט מוגדר לטריטום. (=88)

(10) מצב מסך יצירתיים הוסף מגוון אפקטים לתמונות בעת הצילום. (=82)

הגדרת תכונות המצלמה

זמך שליטה מהירה



1 לחץ על  להחצן.

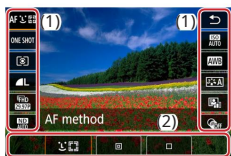

(1) זהגדרת פריטים
(2) זאפשרויות הגדרה



2בחר פריט הגדרה.



3בחר אפשרות הגדרה.



זהגדר פריטים המסומנים בסמל [על ידי **MENU** לחצן. לחיצו על **MENU**



4 השלם את ההגדרה.



ניתן גם לבחור אפשרויות ל-ידי סיבוב החוגה. ניתן גם להגדיר את תכונות הבקרה המהירה ממסך התפריט.

z מסך תפריט

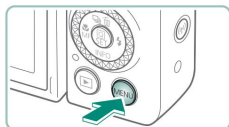

לחצן. MENU 1 לחץ על

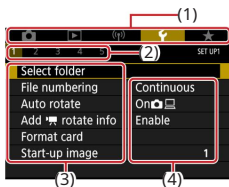

2 בחר כרטיסייה.

(1) זכרטיסייה ראשית

z (3) זכרטיסיית משנה

z (4) פריטי הגדרה

אפשרויות הגדרה

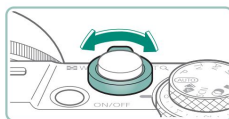

z השתמש בידיית הזום כדי לבחור כרטיסייה ראשית.



z השתמש בלחצנים או בצלצול כדי לחזור
כרטיסיית משנה.





3. בחר פריט הגדרה.

חזור מהפריטים נבחרים עם /

כפתורים או חיג במסך אחרי לחיצה תחילה על הכפתור.



4. בחר אפשרות הגדרה.



5. השלם את ההגדרה.

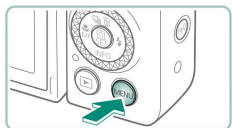

6. חזור למסך הצילום.

תכונות זמינות ב-Quick מסך שליטה

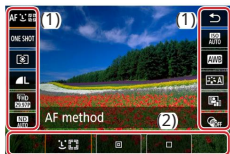

לחץ על הלחצן במסכי צילום או השמעה כדי לגשת למסך הבקרה המהירה, שבו תוכל לשנות הגדרות. בחר פריט הגדרה מימין או שמאל כדי להציג אפשרויות הגדרה עבורו בתחתית.

(1) הגדרת פריטים
(2) אפשרויות הגדרה

ההגדרות הבאות זמינות במצב פריטי ההגדרות והאפשרויות הזמינים משתנים בהתאם למצב הצילום.

AF	שיטת AF	בחר מצב פוקוס אוטומטי (AF) עבור הסצנה שאתה מצלם.
ONE SHOT	פעולת AF	בחר את מצב הפוקוס המתאים ביותר.
	שיטת מדידה	בחר כיצד נמדד בהירות.
	איכות תמונה	בחר את הגודל (מספר הפיקסלים) והדחיסה (איכות) של הצילומים שלך.
	תקציר הסרט גודל	בחר את גודל ההקלטה וקצב הפריימים עבור סרטים
	מסנן ND	הפחת את עוצמת האור כדי להשיג בהירות מתאימה.
	מהירות ISO	בחר את מהירות ה-ISO.
	איוון לבן	צלם עם צבעים בעלי מראה טבעי תחת סוגי תאורה ספציפיים.
	סגנון תמונה	בחר הגדרות צבע המבטאות סצנות או נושאים היטב.
	תאורה אוטומטית מייעל	בחר את רמת התיקון האוטומטי עבור בהירות וניגודיות.
	מסננים יצירתיים	הוסף מגוון אפקטים לתמונות בעת הצילום.

הגדרות תפריט

השתמש במסכי תפריטים כדי להגדיר מגוון של תכונות מצלמה. כדי לגשת למסכי תפריטים, לחץ על **MENU** מש קבוצות עיקריות ומספר

אתה יכול להגדיר את פריטי ההגדרות הבאים במסכי תפריטים. פריטי ההגדרות הזמינים משתנים בהתאם למצב הצילום.

הגדרות צילום

מצב צילום	z WB Shift/Bkt.	זסוג תקציר
איכות תמונה	תצוגת מידע HDMI	איכות צילום הסרט
Still img יחס רחב-גובה	זסגנון תמונה	זטיימר עצמי של סרט
זסקירת תמונה	זמהירות ISO גבוהה NR	זהקלטת קול
זהגדרות פלאש	זשמור על סיוע יצירתי	z Movie Servo AF
זמצב נהיגה	נחנים	זתריס איטי אוטומטי
זמצב פרץ RAW	זגוע ב- Shutter	זכוכב זמן-espal סרט
זחותמסאריך	זמצב תריס	זהדגשת כוכבים
z Expo.comp./AEB	זפעולת AF	זהגדרות דיוקן כוכב
זהגדרות מהירות ISO	זשיטת AF	זהתאמת צבע
זהגדרות מהירות ISO	זמתמשך AF	זתמונת מצב של וידאו
זתאורה אוטומטית	זירי קרני עזר AF	זסרט Time-lapse
זמייעל	זזסוגר מיקוד	זשלט רחוק
זהדגש את עדיפות הטון	z AF+MF	זהגדרות זברה
זמסנן ND z	זהגדרות שיא MF	
זמצב מדידה	z Safety MF	
זטיימר מדידה	זזום MF-point	
z Expo. זסימולציה	זהגדרות IS	
זאיזון לבן	זרמה אוטומטית	
זאיזון לבן מותאם אישית	זזום דיגיטלי	





הגדרות השמעה

- הגן על תמונות
- סובב תמונות סטילס
- שנה מידע על סיבוב תנועה
- מחק תמונות
- הזמנת הדפסה
- הגדרת ספרי תמונות
- מסננים יצירתיים

- יצוג תמונה RAW
- Creative Assist
- אולטימה פתרונות RAW
- תנאים
- הקפאת תמונות
- תצוגת אלבום השמעה
- חיתוך
- מבט מהירה לאחרונה



הגדרות אלחוטיות

- הגדרות Bluetooth
- כחבור
- הגדרות Fi-W

- הגדרות GPS
- בקה הגדרות אלחוטיות



הגדרות פונקציה

- בחר תיקייה
- מספור קבצים
- סיבוב אוטומטי
- הוסף מידע ללב
- פרמט את הכרטיס
- תמונת הפעלה
- מצב אקו
- חיסכון בחשמל
- Disp. זכירהות
- תצוגת לילה
- תאריך/שעה/אזור

- הגדרות Bluetooth
- נסיגת עדשה
- מערכת וידאו
- בקרת מגע
- ביפ
- נפח
- רוזלוציית HDMI
- פלט HDMI HDR
- מידע צילום. disp.
- תצוגה הפוכה
- יחידות

- מדריך תכונה
- פונקציות מותאמות אישית (C. Fn)
- מצב צילום מותאם אישית (מצב C)
- אפס את המצלמה
- מידע על זכויות יוצרים
- URL זידני/תוכנה
- לוגו הסמכה z
- להציג
- קושחה



התפריט שלי

הוסף כרטיסיית התפריט שלי

מחק את כל התפריטים שלי

מחק את כל הפריטים

כרטיסיות

תצוגת תפריט



מסך מצב צילום

(1) (2)(3) (4) (5)

(1)מצב צילום/סמל סצנה

(2)יריות ניתנות להקלטה

(3)מקסימום יריות רצופות

(4)זמן הקלטת סרט זמין

(5)רמת הסוללה

מסגרות על מסך הצילום

מסגרות למיקוד (נקודות AF) מוצגות על מסך הצילום.

מסגרת לבנה	מוצג סביב הנושא או הפנים של האדם שזוהו כנושא הראשי.
מסגרת ירוקה	מוצג לאחר שהמצלמה מתמקדת כאשר אתה לוחץ על לחצן הצילום עד מחצית הדרך.
מסגרת כחולה	מוצג כאשר המצלמה ממשיכה להתמקד בנושאים נעים. מוצג כל עוד אתה לוחץ על לחצן הצילום עד חצי הדרך.
מסגרת צהובה	מוצג אם המצלמה אינה יכולה להתמקד כאשר אתה לוחץ על לחצן הצילום עד חצי הדרך.



נסה לצלם במצב אם לא מוצגות מסגרות, אם לא מוצגות מסגרות סביב נושאים רצויים, או אם מסגרות מוצגות ברקע או באזורים דומים.



צילום אפשרויות תצוגה

אתה יכול להחליף את תצוגת מסך הצילום כדי להציג מידע אחר.



1 לחץ על הלחצן.

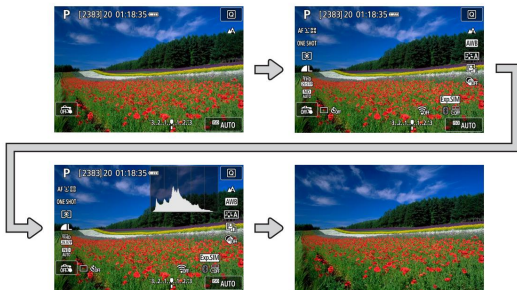

אפשרויות תצוגת השמעה

אתה יכול להחליף את תצוגת מסך ההשמעה כדי להציג מידע אחר.



1 לחץ על הלחצן.

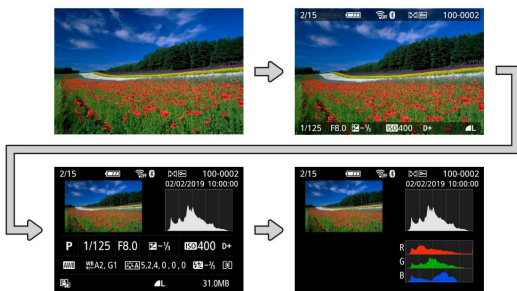

דגשים עם חשיפת יתר מהבהים מעל תמונת תצוגת המידע כאשר אתה גישה למסכי המציגים מידע מפורט.

זגרי הנקרא היסטוגרמה בהירות בחלק העליון של המסכים עם מידע מפורט מציג את התפלגות הבהירות בתמונות. הציר האופקי מייצג את מידת הבהירות, והציר האנכי, כמה מהתמונה נמצאת בכל רמת בהירות. צפייה בהיסטוגרמה זו מאפשרת לך לבדוק חשיפה.

החלפת היסטוגרמות

כאשר עוברים לתצוגת RGB, מוצגת היסטוגרמת RGB. מציג את התפלגות האדום, הירוק והכחול בתמונות. הציר האופקי מייצג בהירות R, G, ו B, והציר האנכי, כמה מהתמונה נמצאת ברמת בהירות זו. צפייה בהיסטוגרמה זו מאפשרת לך לבדוק את מאפייני צבע התמונה.



גע בפעולה

זבחירת נושאים

אתה יכול לבחור נושאים על ידי נגיעה בפניו של אדם או בדברים אחרים המוצגים על המסך.



1בחר נושא.

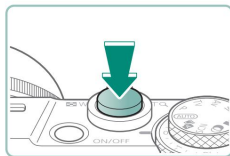

2לירות.



זייתכן שלא יתאפשר מעקב כאשר נושאים קטנים מדי או נעים מהר מדי, או כאשר יש ניגודיות לא מספקת בין הנושאים לרקע.

זמסך שליטה מהירה



גישה למסך ההגדרות גזע ב-[].



הגדרת המצלמה גזע בפריט הגדרה אפשורת הגדרה



החלפת מסכים זהגדר פריטים

[MENU] המסומנים עם [].

[MENU] סמל על ידי נגיעה ב]



חוזרים למסך הקודם



גזע ב-[].

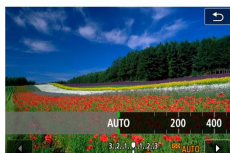

התאמת כמויות על פסים גזע או

גרור את הפס.

זמסך תפריט

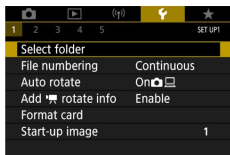

- הגדרת המצלמה גע בכרטיסייה ראשית לשונית משנה פריט הגדרה אפשרות

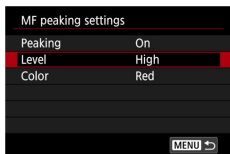

חזרה למסך הקודם גע ב- [.]



- הוספה/הסרה של סימני ביקורת גע בתיבת סימון.

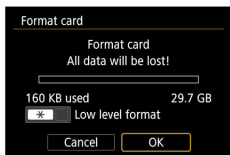

במקום ל*חוז על הכפתור



גע ב- [.]



לחיצון MENU במקום ללחוץ על
MENU [גע ב]:

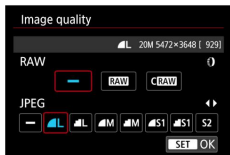

במקום ללחוץ על הכפתור
SET. [גע ב]

צפייה

צפייה בתמונות בנפרד זהתמונה
הבאה: גרור שמאלה לתמונה
קודמת: גרור ימינה

מנגן סרטים
[הפעלה: גע ב-]

פעולות במהלך סרטים: עצירה:
[גע במסך זהמשך: גע ב z]
[כוונן את עוצמת הקול: גע ב]
]

מעבר לתצוגת אינדקס

הצגת פחות תמונות

הגדלה של תמונות
zגע במהירות פעמיים.

הקטנת תמונות מוגדלות
zשחזר את גודל המקור: גע ב-[] או גע
במהירות במסך פעמיים

zניתן להציג את לוח השמעת הסרט גם על ידי נגיעה במסך
במהלך השמעת סרט.
zבמהלך תצוגת אינדקס, גרור למעלה או למטה כדי לגלול בין התמונות. z
גרור כדי להזיז את מיקום התצוגה במהלך תצוגה מוידלת.

מקלדת על המסך

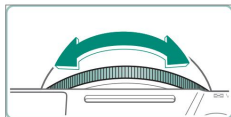
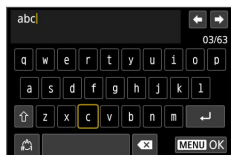

הזנת תווים

זגע בתווים כדי להזין אותם.

הזנת הסמן

← → [א] [ז] צול

החלפת מצבי קלט

↑ : [] זעבור לאותיות רישיות

⤴ : [] זעבור למספרים או לסמלים

מחיקת תווים

⌫ []

הזנת מעברי שורות

↵ []

חוזרים למסך הקודם

[] [MENU]

צילומים

צלם בקלות במצבים פשוטים, או צלם תמונות מתוחכמות יותר באמצעות מגוון תכונות.



צילום עם מצלמה נחושה הגדרות (מצב אוטומטי/אוטומטי היברידי (מצב

השתמש במצב אוטומטי לבחירה אוטומטית לחלוטין של ההגדרות האופטימליות לסצנה, בהתבסס על הנושא ותנאי הצילום שנקבעו על ידי

מצלמה.

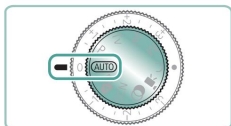

מצב. **AUTO** 1 הכנס



2 התקרב או התרחק לפי הצורך.

זהזז את ידית הזום בזמן שאתה צופה במסך.

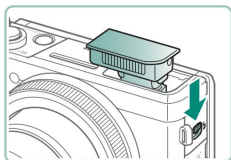

בעת שימוש במבזק:



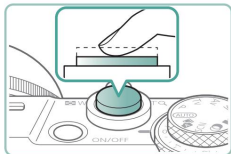

3 פוקוס (לחץ חצי).



המצלמה מצפצפת לאחר המיקוד.

זנקודת AF מוצגת מסביב למיקומים

בפוקוס.

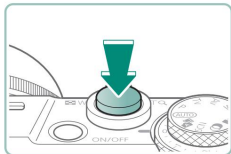

4 צלם (לחץ עד הסוף).



בעת הקלטת סרטים:

● [REC] מוצג במהלך ההקלטה.

זכדי לעצור את הקלטת הסרט, לחץ על הסרט

שוב כפתור הצילום.



תמונות סטילס



זסמל מהבהב [] מזהיר כי יש סיכוי גבוה יותר שתמונות יטושטשו על ידי ניעור מצלמה. במקרה זה, התקן את המצלמה על חצובה או נקוט באמצעים אחרים כדי לשמור עליה דוממת.

זאם התמונות שלך חשוכות למרות יריית הפלאש, התקרב אל הנושא.

זכדי לסייע במיקוד, ייתכן שהמנורה תופעל כאשר תלחץ על לחצן הצילום עד מחצית הדרך בתנאי תאורה חלשה.





סרטים

- ז הפסים השחורים בחלק העליון והתחתון של המסך אינם מתועדים.
- ז בעת חיבור מחדש של תמונות, המיקוד, הבהירות והצבעים יהיו מותאם אוטומטית.
- ז ההקלטה נעצרת אוטומטית כאשר כרטיס הזיכרון מתמלא או שהקלטה בודדת מגיעה לאורך המקסימלי.
- ז זמן ההקלטה המרבי לסרט הוא 29 דקות. 59 שניות
- ז למרות שהמצלמה עלולה להתחמם בעת הקלטת סרטים שוב ושוב על פני תקופה ממושכת, זה לא מצביע על בעיה.
- ז הרחק את האצבעות מהמיקרופון בזמן הקלטת סרטים.
- ז חסימת המיקרופון עלולה למנוע הקלטת שמע או עלולה לגרום להקלטה להישמע עמומה.
- ז אודיו מוקלט על ידי המיקרופון המובנה בסטריאו.
- ז הימנע מנגיעה בפקדי המצלמה מלבד לחצן צילום הסרט או המסך בעת הקלטת סרטים, מכיוון שצלילים המושמעים על ידי המצלמה יוקלטו. כדי להתאים הגדרות או לבצע פעולות אחרות במהלך ההקלטה, השתמש בפאנל מסך המגע במידת האפשר.
- ז צלילים מפעולות iW-Fi עשויים להילכד עם מובנה או חיצוני מיקרופונים. במהלך הקלטת קול, השימוש בפונקציית התקשורת האלחוטית אינו מומלץ.
- ז ברגע שהקלטת הסרט מתחילה, אזור הצגת התמונה משתנה ו הנושאים מוגדלים כדי לאפשר תיקון של רעידות מצלמה משמעותיות.
- ז כדי להקליט נושאים באותו גודל שמוצג לפני ההקלטה, כוונן את הגדרת ייצוב התמונה.
- ז במהלך הקלטת סרט, ייתכן גם רעשי הפעלה של העדשה ממיקוד אוטומטי להרשם.
- ז סרטים בודדים שעולים על 4GB עשויים להיות מחולקים למספר קבצים.
- ז הפעלה אוטומטית של קבצי סרטים מחולקים בזה אחר זה אינה נתמכת. הפעל כל סרט בנפרד.
- ז סצנה אייקונים
- ז מצבי /, סצנות צילום שנקבעו על ידי המצלמה מסומנות על ידי הסמל **AUTO** ב המוצג, וההגדרות המתאימות נבחרות אוטומטית למיקוד אופטימלי, בהירות הנושא וצבע.
- ז נסה לצלם במצב אם סמל הסצנה אינו תואם לתנאי הצילום בפנל, או אם לא ניתן לצלם עם האפקט, הצבע או הבהירות הצפויים לך.





■ זסמלי ייצוב תמונה

ייצוב תמונה אופטימלי עבור תנאי הצילום (Intelligent IS) מוחל באופן אוטומטי, והסמלים הבאים מוצגים.

	ייצוב תמונה עבור תמונות סטילס (רגיל)
	ייצוב תמונה עבור תמונות סטילס בעת תנועות* (Panning)
	ייצוב תמונה לרעידות מצלמה זוויתיות ושינוע בצילומי מאקרו. (Hybrid IS) עבור רטטים, [] מוצג ו- [] מי (Hybrid IS) תמונה מוחל גם.
	ייצוב תמונה לסרטים, הפחתת רעידות מצלמה חזקות, כמו בהקלטה תוך כדי הליכה (דינמית)
	ייצוב תמונה לרעידות מצלמה איטיות, כמו בעת הקלטת סרטים בטלפוטו (מופעל)
	אין ייצוב תמונה, מכיוון שהמצלמה מותקנת על חצובה או מוחזקה באמצעים יציבים (EIS) (Optical IS) שימוש בייצוב תמונה

* מוצג בעת הזזה, בעקבות נושאים נעים עם המצלמה. כאשר אתה עוקב אחר נושאים נעים אופקית, ייצוב תמונה רק נוגד רעידות מצלמה אנכיות, והייצוב האופקי מפסיק. באופן דומה, כאשר אתה עוקב אחר נושאים נעים אנכית, ייצוב תמונה רק נוגד רעידות מצלמה אופקיות.



צילום עם אפקטים מיושמים (Creative Assist)

בחר את האפקטים המועדפים עליך בעת הצילום.

AUTO



1 לחץ על הלחצן.



2 בחר אפקט.

לחצני לחצן

3 בחר את רמת האפקט ופרטים נוספים.

לחצני לחצן

* אפוס: לחצן



	מוגדר מראש	בחר אחד מהאפקטים המוגדרים מראש.
	טשטוש רקע	התאם את טשטוש הרקע. בחר ערכים גבוהים יותר כדי לחדד את הרקע. בחר ערכים נמוכים יותר כדי להפוך אותם למטושטשים יותר. [AUTO] מכווון את טשטוש הרקע כך שיתאים לבהירות.
		התאם את בהירות התמונה.
		התאם את הניגודיות.
		התאם את עוצמת הצבעים.
		גוון צבע 1 התאם את גוון צבע כחול/ענבר.



60





	גוון צבע 2התאם את גוון צבע מגנטה/ירוק.
	התאם את אפקט הגוון בעת צילום במונוכרום. הגדר ל-[כבוי] כדי לצלם בצבע.



ז[טשטוש רקע] אינו זמין כאשר נעשה שימוש בפלאש.
 זהגדרות אלו מתאפסות כאשר אתה מחליף מצבים או מכבה את המצלמה. כדי לשמור
 את ההגדרות, הגדר את [Enable]-ל [Retain Creative Assist data]
 זניתן לשמור עד שלושה אפקטים נוכחיים ב-[teserP] על ידי נגיעה ב-[Register].





צילום במצב אוטומטי היברידי

כמו כן, הקלט קליפים של 4 - 2 שניות של סצנות לפני כל צילום באופן אוטומטי, רק על ידי צילום סטילס. כל קליפ, שמסתיים בתמונת סטילס וצליל תריס, יוצר פרק בודד. המצלמה יוצרת סרט תקציר קצר של היום על ידי שילוב הקליפים.

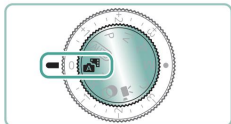

1 היפס למצב.

2 פוקוס וצלם.



זלסרטי תקציר מרשימים יותר, כוון את המצלמה לנושאים כארבע שניות לפני צילום תמונות סטילס.

זחוצו את המצלמה יותר במצב **AUTO** כאשר במצב

סרטים מוקלטים עבור כל צילום.

זייתכן שסרט תקציר לא יוקלט אם אתה מצלם תמונת סטילס באופן מיידי, או מפעיל את המצלמה מחדש. בחירה בדפוס אחרות.

זכל הצלילים והרעידות מפעולות המצלמה או העדשה שלך יהיו

מוקלט בסרטי עיכול.

[מסומן 05:00] Digist היא [מסומן 29:37] או [זה משתנה בהתאם להגדרת

זצלילים אינם מושמעים כאשר אתה לוחץ על לחצן הצמצם עד חצי הדרך או מפעיל את הטיימר העצמי.

זסרטי Digist נשמרים כקובצי סרטים נפרדים במקרים הבאים, גם אם הם הוקלטו באותו יום במצב.

זזמן הקלטת סרט תקציר מגיע לכ. 29 דקות ו-95 שניות. (ניתן לשמור גם כקבצים נפרדים אם הגודל עולה על כ-4 GB.)

סרט העיכול מוגן.

הגדרות שעון קיץ, מערכת וידאו או אזור זמן משתנות.

זלא ניתן לשנות או למחוק צילי תריס מוקלטים.





צילום סצינות ספציפיות (מיוחד מצב סצנה)

בחר מצב המתאים לסצנת הצילום, והמצלמה תגדיר אוטומטית את ההגדרות לצילומים אופטימליים. נסה לבצע מספר צילומי מבחן תחילה כדי לוודא שאתה משיג את התוצאות הרצויות.



מצב. **SCN** 1 הכנס



כפתור [] 2 בחר אפשרות

3 לירות.



עבור דיוקנאות עצמיים, עיבוד תמונה הניתן להתאמה אישית כולל החלקת עור וכן התאמת בהירות ורקע כדי לגרום לעצמך להתבלט.

דיוקן עצמי

צלם נושאים בולטים על רקע מטושטש, עם גוון עור חלק ושיער רך למראה.

דיוקן

עבד תמונות כדי לגרום לעור להיראות חלק יותר.

עור חלק

אזורים שאינם עור של אנשים עשויים להשתנות, בהתאם לתנאי הצילום.

פרטי ההגדרות **מצב** [אינם מיושמים ב-]



מזון

התאם את גווני הצבע כדי לגרום לאוכל להיראות טרי ותוסס.



גווני צבע אלה עשויים שלא להיראות מתאימים כאשר הם מיושמים על אנשים. בצילום פלאש, [גוון צבע] משתנה להגדרה הסטנדרטית.



סצנת לילה כף יד

צלם תמונות יפות של סצנות ערב או דיוקנאות עם נוף ערב ברקע.



רעשי תמונה מופחתים על ידי שילוב של תמונות רצופות ליחיד תמונה.
 החזק את המצלמה יציבה כשהיא מצלמת ברציפות.
 יהיה עיכוב לפני שתוכל לצלם שוב, כמו המצלמה מעבד ומשלב את התמונות.
 התמונות עשויות להיראות מגורעות מכיוון שמהירות ISO-המוגברת כדי להתאים לתנאי הצילום.
 טשטוש תנועה מוגזם או תנאי צילום מסוימים עלולים למנוע ממך השגת התוצאות הרצויות.
 נסה לשמור את המצלמה בשקט בעת השימוש בפלאש, מכיוון שמהירות התריס עשויה להיות איטית יותר.



שלוש תמונות רצופות נלכדות ברמות בהירות שונות בכל פעם שאתה מצלם, אשר משולבות אוטומטית ליצירת תמונה אחת. מצב זה יכול להפחית את אובדן הפרטים בהדגשות ובצללים הנוטים להתרחש בצילומים עם תמונה בהירה וכהה מעורבת

אזורים. בקרת תאורה אחורית HDR

ז החזק את המצלמה יציבה כשהיא מצלמת בריציפות.
ז טשטוש תנועה מוגזם או תנאי צילום מסוימים עלולים למנוע ממך השגת התוצאות הרצויות.
ז אם רעידות מופרזות של המצלמה מפריעות לצילום, הרכיבו את המצלמה על חצובה או נקטו באמצעים אחרים כדי לשמור עליה דוממת. במקרה זה, השבת גם את ייצוב התמונה.

ז כל תנועת נושא תגרום לתמונות להיראות מטושטשות.
ז יהיה עיכוב לפני שתוכל לצלם שוב, כמו המצלמה מעבד ומשלב את התמונות.

צילומים חיים של זיקוקים.

זיקוקין

ז התקן את המצלמה על חצובה או נקוט באמצעים אחרים כדי לשמור אותה דוממת ו למנוע רעידות מצלמה. בנוסף, עליך להגדיר את [IS mode]-ל-[כבוי] בעת שימוש בחצובה או באמצעים אחרים כדי לאבטח את המצלמה.
ז למרות שלא מוצגות מסגרות בעת לחיצה על לחצן הצילום באמצע הדרך, המיקוד האופטימלי עדיין נקבע.

מצלם את עצמך תחת הגדרות אופטימליות (עצמי מצב דיוקן)

1 בחר 2 [פתח את המסך.

3 הגדר את ההגדרות.

z במסך, גע בסמל של הפריט להגדיר.

z בחר אפשרות.

z כדי לחזור למסך הקודם, גע

[.]

4 לירות.

z אזורים שאינם עור של אנשים עשויים להשתנות, בהתאם לתנאי הצילום.

מצב [אינו מומלץ] (אפקט עור חלק) שצוינו ב- מצב.

z הגדר את [טטוש רקע] [AUTO]-לאם הגדרת את מצב הפלאש ל-]

עבור צילום פלאש (מכיוון שהפלאש לא יידלק במצבים שאינם [AUTO]).



צילום פנורמות (מצב פנורמה)

צור פנורמה המשלבת תמונות שצולמו ברציפות כשאתה מזיז את המצלמה לכיוון אחד תוך לחיצה מטה על כפתור הצילום עד הסוף.

1. בחר 2 [בחר] צילום.



▶ השתמש בלחצן כדי לבחור את הכיוון

אתה תירה.

צמוצ חץ המציג את

כיוון להזיז את המצלמה.

3 לחץ על לחצן הצילום עד חצי הדרך.
השארית כפתור הצמצם עד מחצית הדרך למטה, להתמקד בנושא.

4. לירות.

צחזק את לחצן הצילום עד למטה, הזז את

המצלמה במצב קבוע

מהירות בכיוון החץ.

צאזור המוצג בבירור (1) נתפס.

צמוצ מחוון התקדמות הצילום. (2).

צהצילום מפסיק כאשר אתה משחרר את

לחצן הצמצם, או כאשר מחוון ההתקדמות

לבן לחלוטין.

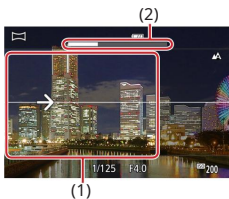



בסצינות מסוימות, ייתכן שהתמונות הצפויות לא יישמרו, וייתכן שהתמונות לא ייראו כצפוי.

הצילום עלול להיעצר באמצע הדרך אם תזיז את המצלמה לאט או מהר מדי.
 עם זאת, הפנורמה שנוצרה עד לנקודה זו עדיין תישמר.
 תמונות שנוצרו מצילומים במצב הן גדולות. ה~~עיתק~~ש במחשב או
 התקן אחר להקטנת תמונות פנורמה אם תדפיס אותן על ידי הכנסת כרטיס זיכרון
 במדפסת של Canon. אם תמונות פנורמה אינן תואמות לתוכנות או שירותי אינטרנט
 מסוימים, נסה לשנות את גודלן במחשב.
 ייתכן שהנושאים והסצנות הבאים לא יהיו תפורים כהלכה.
 נושאים שזזים
 נושאים שנמצאים בקרבת מקום
 סצנות שבהן הניגודיות משתנה מאוד
 סצינות עם קטעים ארוכים מאותו צבע או דפוס, כמו הים

או שמיים





זלכידת נושאים נגד זרימה (מצב תנועה)



על ידי תנועה פנויה, אתה יכול לטשטש את הרקע כדי להעביר תחושת מהירות.

[זרח].



לירות.

זלפני הצילום, לחץ על לחצן הצילום עד מחצית הדרך תוך כדי הזזת המצלמה כך שתעקוב אחר הנושא.

זהשאר את הנושא הנע במסגרת מוצג, ולחץ על לחצן הצילום עד הסוף.

גם לאחר שלחצתם עד הסוף על לחצן הצילום, המשך להזיז את המצלמה כדי לעקוב אחר הנושא.



זלקבלת התוצאות הטובות ביותר, החזק את המצלמה היטב בשתי הידיים, כשהמרפקים שלך צמודים לגופך, וסובב את כל הגוף כדי לעקוב אחר הנושא. זתכונה זו יעילה יותר עבור נושאים הנעים אופקית, כגון מכוניות או רכבות.



70





זירי באנשים נגד שמי כוכבים (כוכב מצב דיוקן)

זלם תמונות יפות של אנשים על רקע שמיים זרועי כוכבים. לאחר הפעלת הפלאש תחילה כדי ללכוד את האדם, המצלמה מצלמת פעמיים ללא פלאש. שלוש התמונות הללו משולבות אוטומטית ליצירת תמונה אחת.

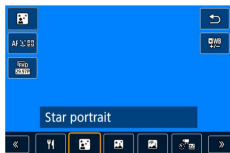

1. בחר [].

זוז מוגדר לזווית רחבה מקסימלית ולא ניתן לכוונן.

התאמת צבעים

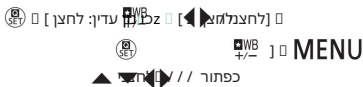

2. הרים את הפלאש.

הזז את הידית כדי להעלות את הפלאש.

3. אבטח את המצלמה.

התקן את המצלמה על חצובה או קר

אמצעים אחרים כדי לשמור אותו בשקט.

4. לירות.

זלחץ על לחצן הצילום. הפלאש נדלק

כשהמצלמה מצלמת את הצילום הראשון.

הזריקה השנייה והשלישית כעת

צולם, מבלי להפעיל את הפלאש.

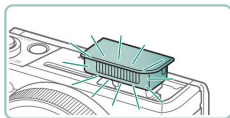

5 בקש מהאדם להישאר בשקט עד שהמנורה מהבהבת.

האדם שאתה מצלם צריך להישאר בשקט עד
שהמנורה תהבהב לאחר הצילום השלישי, מה
שעשוי להימשך עד כשתי שניות.

כל הצילומים משולבים ליצירת א
תמונה בודדת.



לצילומים טובים יותר, בקש מהאדם להתרחק מתאורה כגון פנסי רחוב, וודא שהפלאש מורם.

זיהיה עיכוב לפני שתוכל לצלם שוב, כמו המצלמה

מעבד את התמונות.

זכדי למנוע צילומים מטושטשים, ודא שהאדם שאתה מצלם נשאר דומם.

B: זכחול; ת: ענבר; M: ממגנטה; G: גירוק

זגונו העור נשארים זהים בעת התאמת צבעים.

זנסה להגדיר את [תצוגת לילה] למצב [מופעל] במצב .

זכדי לכוון את בהירות הנושא, נסה לשנות את חשיפת הפלאש פיצוי.

זכדי לכוון את בהירות הרקע, נסה לשנות את החשיפה

פיצוי. שים לב שתמונות עשויות לא להיראות כצפוי בתנאי צילום מסוימים, והאדם צריך להישאר דומם בשלבים 5 - 4 מכיוון שהצילום נמשך זמן רב יותר (עד כ-51 שניות).

זכדי ללכוד יותר כוכבים ואור כוכבים בהיר יותר, בחר [דיוקן כוכב

הגדרות] [נראות כוכבים] [בולט]. שים לב שתמונות עשויות לא להיראות כצפוי בתנאי צילום מסוימים, והאדם צריך להישאר דומם בשלבים 5 - 4 מכיוון שהצילום נמשך זמן רב יותר (עד כ-03 שניות).

זכדי להבהיר כוכבים, בחר [הדגשת בים] [חד]. ל

להדגיש את הכוכבים הבהירים בשמים זרועי כוכבים, מוגדר ל-[ר]. הגדרה זו יכולה להפיק צילומים מושכי עין על ידי הגדלת כוכבים בהירים תוך ביטול הדגשת כוכבים עמומים יותר. כדי להשביח את עיבוד אור הכוכבים, בחר [כבוי]. שים לב שבסצנות בהירות, תמונות אינן מעובדות כדי להדגיש כוכבים, אפילו כשהן מוגדרות ל-[חדה] או [ר].





זיהיה עיכוב לפני שתוכל לצלם שוב, כמו המצלמה
מעבד את התמונות.

B: זכחול; ת: ענבר; M: מגנטה; G: גירוק

זנסה להגדיר את [תצוגת לילה] למצב [מופעל] במצב זה.

זכדי להבהיר כוכבים, בחר [הדגשת כוכבים] [חד]. ל

להדגיש את הכוכבים הבהירים בשמים זרועי כוכבים, מוגדר ל-[ר]. הגדרה זו יכולה
להפיק צילומים מושכי עין על ידי הגדלת כוכבים בהירים תוך ביטול הדגשת כוכבים
עמומים יותר. כדי להשביט את עיבוד אור הכוכבים, בחר [כבוי]. שים לב שבסצנות
בהירות, תמונות אינן מעובדות כדי להדגיש כוכבים, אפילו כשהן מוגדרות ל-[חדה] או
[ר].

זנסה לעבור למצב פוקוס ידני כדי לציין בצורה מדויקת יותר את המוקד
מיקום לפני הירי.





4.לירות.

זאל תפריע למצלמה בזמן הצילום.
 זכדי לבטל את הצילום, לחץ על הצמצם
 הכפתור למטה שוב. שימו לב שביטול עשוי
 להימשך עד כ-03 שניות.



אם הסוללה נגמרת למצלמה, הצילום מפסיק וקומפוזיט
 תמונה שנוצרה מהתמונות עד לאותה נקודה נשמרת.
 זיהיה עיכוב לפני שתוכל לצלם שוב, כמו המצלמה
 מעבד את התמונות.

B: זכחול; ת: ענבר; M: מגנטה; G: גירוק
 זנסה להגדיר את [תצוגת לילה] למצב [מופעל] במצב זה.
 זנסה לעבור למצב פוקוס ידני כדי לציין בצורה מדויקת יותר את המוקד
 מיקום לפני הירי.





זקהלטת סרטים של Star (Star Movement) (מצב סרטי זמן-espal)

על-ידי הקלטת סרט-זמן-espal המשלב תמונות שצולמו במרווח מסוים, תוכל ליצור סרטים עם כוכבים הנעים במהירות. ניתן להתאים את מרווח הצילום ומשך ההקלטה לפי הצורך.

שימו לב שכל מפגש לוקח זמן, ודורש הרבה זריקות. בדוק את רמת הסוללה ואת מקום כרטיס הזיכרון מראש.

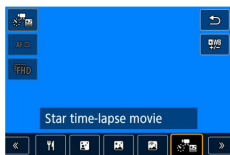

1. [בחירה]

זום מוגדר לזווית רחבה מקסימלית ולא ניתן לכוונן.

התאמת צבעים



2 הגדר את הגדרות הסרט.

לחץ [] לבחור פריט []

אופציה

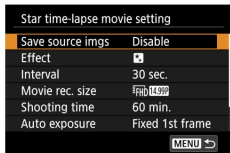

3 אבטח את המצלמה.

זקהטן את המצלמה על חצובה או קח

אמצעים אחרים כדי לשמור אותו בשקט.

התאמת הפוקוס

לחץ [] זכפתה MF

ולאחר מכן הטה את המצלמה MENU לחץ על

כך שהכוכבים לצילום נמצאים בתוך המסגרת המוצגת.

לחץ על הלחצן כדי להתחיל בהתאמה



z ההתאמה עשויה להימשך זמן מה, לכן אל תזיז את המצלמה
עד שתופיע הודעה שההתאמה הושלמה.

4. בדוק את הבהירות.

z לחץ על לחצן הצילום עד הסוף כדי לצלם תמונה בודדת.

z עבור להפעלה ובדוק את בהירות התמונה.

z כדי לכוון את הבהירות, על הצילום

מסך, סובב את חוגת פיצוי החשיפה כדי לשנות את רמת
החשיפה ולאחר מכן צלם שוב.

5. התחל להקליט.

z לחצן צילום סרטים | לחץ על לחצן הצילום עד הסוף

z אל תפריע למצלמה בזמן

הקלטה.

z לא מוצגת תמונה במצלמה במהלך ההקלטה.

z כדי לבטל את ההקלטה, לחץ שוב על לחצן הצילום או על לחצן
צילום הסרט. שימו לב שביטול עשוי להימשך עד כ-03 שניות.





פרטים	אפשרויות	פרטים
שמור תמונות מקור	לא לאפשר לאפשר	אתה יכול לבחור לשמור כל צילום שנאסף לפני יצירת הסרט. שים לב שכאשר נבחר, [Enable][אפקט] אינו זמין.
השפעה		בחר אפקטים של סרטים, כגון שבילי כוכבים.
הפסקה		בחר את המרווח בין 15 שניות/30 שניות/דקה כל זריקה.
	FHD 14.99P, FHD 29.97P, 4K 14.99P, 4K 29.97P (NTSC) FHD 12.50P, FHD 25.00P, 4K 12.50P, 4K 25.00P (ידיד)	בחר את הקלטת הסרט גודל.
זמן לירות	120 דקות/90 דקות/60 דקות/ללא הגבלה	בחר את משך הפעלת ההקלטה. כדי להקליט עד שהסוללה נגמרת, בחר [ללא הגבלה].
חשיפה אוטומטית	מסגרת 1 קבועה/כל אחד מסגרת	בחר אם החשיפה נקבעת לפי הצילום הראשון או מעודכנת עבור כל צילום.
	שלט רחוק השבת/הפעל	בחר אם לצלם עם א שלט רחוק אלחוטי.
צפצוף כמו תמונה שצולמה	הפעל/השבת	בחר אם המצלמה צפצופים עבור כל ירייה.



ז תוכל גם להגדיר הגדרה זו על-ידי חזרה ב[הגדרת סרט-זמן-espal כוכב].
 ז שימוש במתאם מתח USB PD-E1 (נמכר בנפרד) מאפשר לך לצלם מבלי לדאוג לגבי רמת הסוללה שנותרה.
 ז גם אם תציין [ללא הגבלה] ב-[זמן צילום], ההקלטה נפסקת לאחר מכן כ-8 שעות, לכל היותר.





פרטים	אפשרויות	פרטים
שמור תמונות מקור	לא לאפשר לאפשר	אתה יכול לבחור לשמור כל צילום שנאסף לפני יצירת הסרט. שים לב שכאשר נבחר, [Enable][אפקט] אינו זמין.
השפעה		בחר אפקטים של סרטים, כגון שבילי כוכבים.
הפסקה		בחר את המרווח בין 15 שניות/30 שניות/דקה כל זריקה.
	 גודל (ידי)	בחר את הקלטת הסרט גודל.
זמן לירות	120 דקות/90 דקות/60 דקות/ללא הגבלה	בחר את משך הפעלת ההקלטה. כדי להקליט עד שהסוללה נגמרת, בחר [ללא הגבלה].
חשיפה אוטומטית	מסגרת 1 קבועה/כל אחד מסגרת	בחר אם החשיפה נקבעת לפי הצילום הראשון או מעודכנת עבור כל צילום.
	שלט רחוק השבת/הפעל	בחר אם לצלם עם א שלט רחוק אלחוטי.
צפצוף כמו תמונה שצולמה	הפעל/השבת	בחר אם המצלמה צפצופים עבור כל ירייה.



• תוכל גם להגדיר הגדרה זו על-ידי חזרה ב[הגדרת סרט-זמן-espal כוכב].
 • שימוש במתאם מתח USB PD-E1 (נמכר בנפרד) מאפשר לך לצלם מבלי לדאוג לגבי רמת הסוללה שנתרה.
 • גם אם תציין [ללא הגבלה] ב-[זמן צילום], ההקלטה נפסקת לאחר מכן כ-8 שעות, לכל היותר.



צלם תמונות בשחור-לבן עם תחושה מחוספסת ומחוספסת.

גרעיני שחור/לבן

ניתן לצלם נושאים כך שיבלטו מהרקע.

טשטוש רקע

z טשטוש תנועה מוגזם או תנאי צילום מסוימים עלולים למנוע ממך השגת התוצאות הרצויות.
z לקבלת התוצאות הטובות ביותר עם ביטול מיקוד ברקע, נסה לצלם קרוב לנושא, והבטח מרחק רב בין הנושא לרקע.
z עשוי להיות עיכוב לאחר הצילום לפני שתוכל לצלם שוב.

צלם עם אפקט מסנן פוקוס רך מדומה, לאווירה עדינה.

פוקוס רך

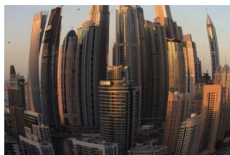

אפקט עין דג

צלם עם האפקט המעוות של עדשת עין דג.



אפקט ציור מים

מרכז צבעים, לתמונות הדומות לציורי צבעי מים.



אפקט מצלמת צעצוע

צלם תמונות הדומות לצילומים ממצלמת צעצוע,
עם ויגנטיות וצבע שונה

באופן כללי.



אפקט מיניאטורי

צור אפקט של דגם מיניאטורי, על ידי טשטוש אזורי
תמונה מחוץ לאזור נבחר.





תקן אמנות HDR

הוסף אפקט כדי לגרום לתמונות להידמות לציורי ניגודיות נמוכה עם גוונים שטוחים.



אמנות HDR חיה

הוסף אפקט כדי לגרום לתמונות להיראות חיות אירים.



אמנות HDR מודגשת

הוסף אפקט כדי לגרום לצילומים להידמות לשמן ציורים, עם קצוות מודגשים.



אמנות HDR מוטבעת

הוסף אפקט כדי לגרום לתמונות להידמות לתמונות ישנות דהיות, עם קצוות מודגשים ואווירה אפלה.





HDR Art Standard, HDR Art Vivid, HDR Art Bold I-HDR אמנות בולטות

מצב זה יכול להפחית את ההדגשות הנשטפות ואובדן הפרטים בצללים הנוטים להתרחש בצילומים בעלי ניגודיות גבוהה.

כאשר תלחץ על לחצן הצילום עד הסוף, המצלמה תצלם שלוש תמונות ותשלב ביניהן. החזק את המצלמה יציבה בזמן שאתה מצלם.

טשטוש תנועה מוגזם או תנאי צילום מסוימים עלולים למנוע ממך

השגת התוצאות הרצויות.

אם רעידות מופרזות של המצלמה מפריעות לצילום, הרכיבו את המצלמה על חצובה או נקטו באמצעים אחרים כדי לשמור עליה דוממת. במקרה זה, השבת גם את ייצוב התמונה.

זיהיה עיכוב לפני שתוכל לצלם שוב, כמו המצלמה

מעבד ומשלב את התמונות.

אפקט אמנות מודגש



איינו זמין מצב (אבל זמין במצב).





צילומים הדומים לדגמים מיניאטוריים (מיניאטורי השפעה)

1 [בחר]



2 הגדר את האזור שישמור בפוקוס (מסגרת סצנה אפקט מיניאטורי).

לחצן / זכדי להזיז את כפתור מסגרת



3 הגדר את המיקום בפוקוס (נקודת AF).

לחצני /// זלהזות נקודת AF

4 לירות.



המסגרת בכיוון אופקי המוצגת בעת לחיצה על
 יתן לשנות את הלחצן בשלב 2 לכיוון אנכי על ידי לחיצה על /
 כפתורים.



הקלטת מגוון סרטים (סרט מצב)

מצב התכונות המלאות מציע סרטי אפקט מיניאטורי, (171=) וזמי וידאו, (=173) סרטי זמן-espal (=175) ועוד.

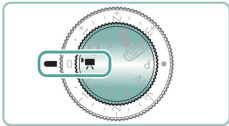

1 היכנס למצב.



2 התחל להקליט.

- [REC] זמוצג במהלך ההקלטה.
- זכדי לעצור את הקלטת הסרט, לחץ על הסרט שוב כפתור הצילום.



במקרה של תקלה, ייתכן שתצטרך להפעיל מחדש את המכשיר. אם אתה רואה את הסימן הזה, הפסק את ההקלטה ונסה שוב.



במצב זה, אתה יכול להקליט סרטים באמצעות מצלמת המכשיר.

זכדי לעבור בין הקלטה עם מיקוד אוטומטי למיקוד קבוע, גע ב-[] במסך או לחץ על הלחצן לפני או במהלך ההקלטה.



(מיקוד אוטומטי מסומן על ידי ירוק בפנית השמאלית העליונה של הסמל, []) שים לב שסמל זה אינו מוצג כאשר [Movie Servo A] מוגדר ל-[elbasiD].





זכמה מהירויות תריס עלולות לגרום להבהוב על המסך בעת ההקלטה תחת תאורת פלורסנט או LED אשר עשויה להיות מוקלטת.

זכאשר מהירות ISO-הקבועה, תוכל להשוות את הערך שצוין (היכן מחוון רמת החשיפה זז) לרמת החשיפה הרגילה על-ידי לחיצה על לחצן הצילום עד מחצית הדרך. מחוון רמת החשיפה מופיע כ-] עולה על 3עצירות.



[או] כאשר ההבדל מחשיפה רגילה

זניתן לבדוק את מהירות ISO-הבמצב [AUTO]על-ידי לחיצה על לחצן הצילום עד מחצית הדרך. אם לא ניתן להשיג חשיפה סטנדרטית עם מהירות התריס וערך הצמצם שצוינת, מחוון רמת החשיפה מראה את ההבדל מהחשיפה הרגילה. מחוון רמת החשיפה מופיע כ-] עולה על 3עצירות.



[או] כאשר ההבדל מחשיפה רגילה

זהקלטת סרטי HDR

אתה יכול להקליט סרטים בטווח דינמי גבוה השומרים על פרטים בהדגשות של סצנות עם ניגודיות גבוהה.



פתור [] אחר []

2התחל להקליט.





צילום במהירויות תריס ספציפיות

(מצב טלוויזיה)

הגדר את מהירות התריס לפני הצילום. המצלמה מתאימה אוטומטית את ערך הצמצם כך שיתאים למהירות התריס שלך.

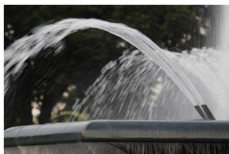

להאט



מהיר

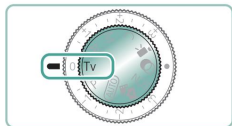

1 היסט למצב.



2 הגדר את מהירות התריס.



טבעת z

3 לירות.



Tv

עורך זמן

z אנו ממליצים לבטל את ייצוב התמונה בעת צילום באיטיות מהירות תריס על חצובה.

z תצוגה מהבהבת של ערך הצמצם בעת לחיצה על לחצן הצילום עד מחצית הדרך מציינת שהחשיפה הסטנדרטית לא הושגה.

כונן את מהירות התריס עד שערך הצמצם יפסיק להבהב.



93





צילום בערכי צמצם ספציפיים (מצב Av)

הגדר את ערך הצמצם לפני הצילום. המצלמה מתאימה אוטומטית את מהירות התריס כך שתתאים לערך הצמצם שלך.



ערך קטן



ערך גדול

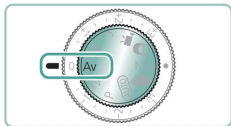

1 היסט למצב.



2 הגדר את ערך הצמצם.
טבעת z

3 לירות.



Av

ערך צמצם (גודל הפתח שנוצר על ידי הדיאפרגמה בעדשה)

צילום מהבהבת של מהירות התריס בעת לחיצה על לחצן הצמצם עד מחצית הדרך מציינת שהחשיפה הסטנדרטית לא הושגה.
כוון את ערך הצמצם עד שמהירות התריס תפסיק להבהב.





צילום במהירויות תריס ובערכי צמצם ספציפיים (מצב M)

הגדר את מהירות התריס וערך הצמצם לפני הצילום כדי להשיג את החשיפה הרצויה.

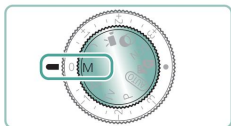

1 היכנס למצב M.

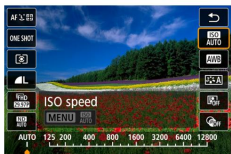

2 כפתור [] הגדר את מהירות התריס ו-ISO.



3 הגדר את מהירות התריס וערך הצמצם.

- זמהירות תריס: חיוג
- ערך צמצם: טבעת

4 לירות.



**M**

: זידני

זכאשר מהירות ISO-הקבועה, תוכל להשוות את הערך שצוין (היכן מחוון רמת החשיפה (ז) לרמת החשיפה הרגילה על-ידי לחיצה על לחצן הצילום עד מחצית הדרך. מחוון רמת החשיפה מופיע כ-] עולה על 3 עצירות.



[או] כאשר ההבדל מחשיפה רגילה

זלאחר הגדרת מהירות הצמצם וערך הצמצם, מחוון רמת החשיפה עשוי להשתנות אם תכוונן את הזום או תרשום מחדש את הצילום.

זכאשר מהירות ISO-הקבועה, בהירות המסך עשויה להשתנות בהתאם למהירות התריס וערך הצמצם שצוינו. עם זאת, בהירות המסך נשארת זהה כאשר הפלאש מופעל והמצב מוגדר ל-].



זייתכן שהחשיפה לא תהיה כצפוי כאשר מהירות ISO-המוגדרת, [AUTO]-ל מכיוון שמהירות ISO-המותאמת כדי להבטיח חשיפה סטנדרטית ביחס למהירות הצמצם והצמצם שצוינו.

זבהירות התמונה עשויה להיות מושפעת. Auto Lighting Optimizer-מכדי להשאיר את Auto Lighting Optimizer מושבת במצב M. מסך סימן] ל-[elbasID] man expo during Auto Lighting Optimizer. בהירות הגדרות. חישוב החשיפה הסטנדרטית מבוסס על המדידה שצוינה שיטה.

זכדי לכוונן את החשיפה כאשר מהירות ISO מוגדרת, [AUTO]-לסובב את החשיפה חוגת פיצויים.



96





צילום חשיפות ארוכות (נורה)



עם חשיפות נורה, התמונות נחשפות כל עוד אתה מחזיק את לחצן הצילום.

M

חוגה אחת [BULB]

זיסובב את החוגה נגד כיוון השעון. לאחר

30[אינץ'] מוצג, האפשרות הבאה היא [נורה].

2.לירות.



זתמונות נחשפות כל עוד אתה מחזיק את לחצן הצילום עד הסוף. זמן החשיפה שחלף מוצג במהלך החשיפה.

זהתקן את המצלמה על חצובה או נקוט באמצעים אחרים כדי לשמור אותה בשקט ולמנוע רעידות מצלמה. במקרה זה, השבת גם את ייצוב התמונה.

זכאשר [צמצם מגע] מוגדר ל-[אפשר], הצילום מתחיל על ידי נגיעה אחת במסך ומפסיק על ידי נגיעה בו שוב. היזהר לא להזיז את המצלמה בעת נגיעה במסך.





התקרבות לנושאים (זום דיגיטלי)

כאשר נושאים מרוחקים רחוקים מכדי להגדיל אותם באמצעות הזום האופטי, השתמש בזום דיגיטלי להגדלה של עד פי 16 בערך.

AUTO

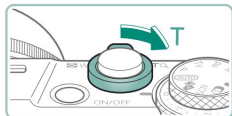

1. הזז את ידית הזום לכיוון .

זלחץ והחזק את הידית.

התקרבות נעצרת במקדם הזום הגדול ביותר לפני שהתמונה הופכת מגורעת במידה ניכרת, מה שמצוין על

מסך.

2. לחץ **שוב** לכיוון.

המצלמה מתקרבת אפילו יותר ל-

נושא.

(1) זהו גורם הזום הנוכחי.

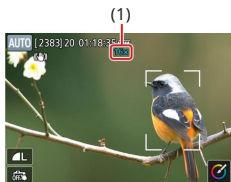

שימוש בידית הזום יציג את המיקום הנוכחי בסרגל הזום. הרגל הזום מקודד בצבע כדי לציין את טווח הזום. טווח לבן: טווח זום אופטי שבו התמונה לא תיראה מגורעת. טווח צהוב: טווח זום דיגיטלי שבו התמונה אינה מורגשת

גרגירי (ZoomPlus).

טווח כחול: טווח זום דיגיטלי שבו התמונה תיראה מגורעת. זלא מוצג טווח כחול תחת הגדרות מסוימות של ספירת הפיקסלים, וניתן להגדיל את התצוגה לרמה המרבית בפעולת זום אחת. [זום דיגיטלי] [כבוין]. זכדי לבטל את הזום הדיגיטלי, בחר



98





נעילת בהירות / חשיפה תמונה (נעילת AE)

ניתן לנעול את החשיפה בעת צילום תמונות סטילס והקלטת סרטים, או שניתן להגדיר מיקוד וחשיפה בנפרד.



ללא נעילת AE



מנעול AE

P

1 כוון לנושא לחשיפה קבועה.

2 לחץ על הלחצן. *



*

[] ממוצג, והחשיפה היא
נעול.

כדי לבטל את הנעילה, לחץ שוב על הלחצן.

3 חבר את הצילום וצלם.



AE: חשיפה אוטומטית



99

